

2018 (H30) 益田市中学校新人バスケットボール大会 競技・抽選方法

【男子】

10月4日 決勝リーグ

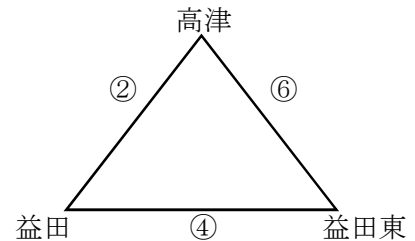

●競技方法

益田、益田東、高津で順位を決めるリーグ戦を行う。

【女子】

10月3日 予選リーグ

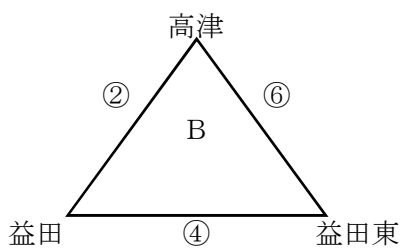
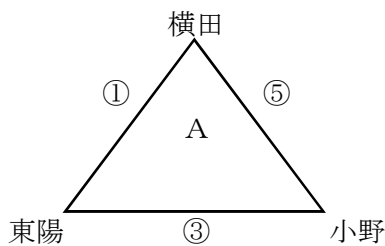

●競技方法

6チームで予選リーグ（3チーム×2リーグ）を行い、各予選リンクの上位2チーム（計4チーム）で決勝トーナメントを行う。

10月4日 決勝トーナメント

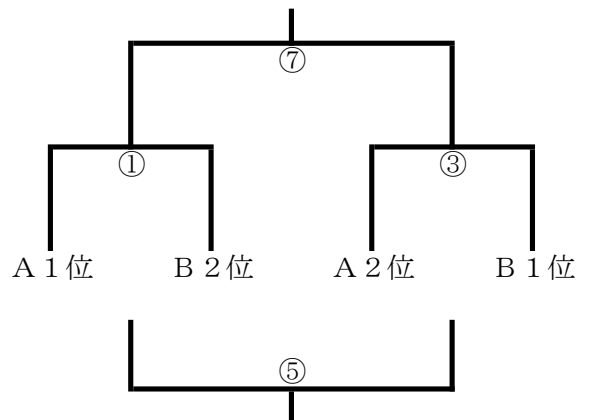

※各リーグの順位決定方法（男女とも）

- ①勝利数が多いチームを上位とする。
- ②ゴールアベレージ（総得点/総失点）の大きいチームを上位とする。
- ③直接対決の勝者を上位とする。
- ④得失点（総得点－総失点）の大きいチームを上位とする。

●試合開始時間

- ① 8 : 30 ② 9 : 40 ③ 10 : 50 ④ 12 : 00 ⑤ 13 : 10 ⑥ 14 : 20 ⑦ 15 : 30