

【女子予選リーグ】 10月11日(木) 東出雲体育館(E、Fコート)

《あ予選トーナメント》

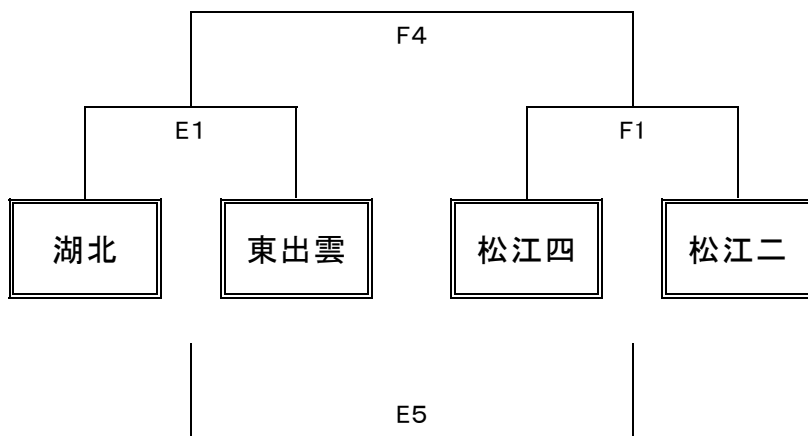

予選順位 《あ》

| | | |
|----|-------|---|
| 1位 | _____ | 中 |
| 2位 | _____ | 中 |
| 3位 | _____ | 中 |
| 4位 | _____ | 中 |

《い予選トーナメント》

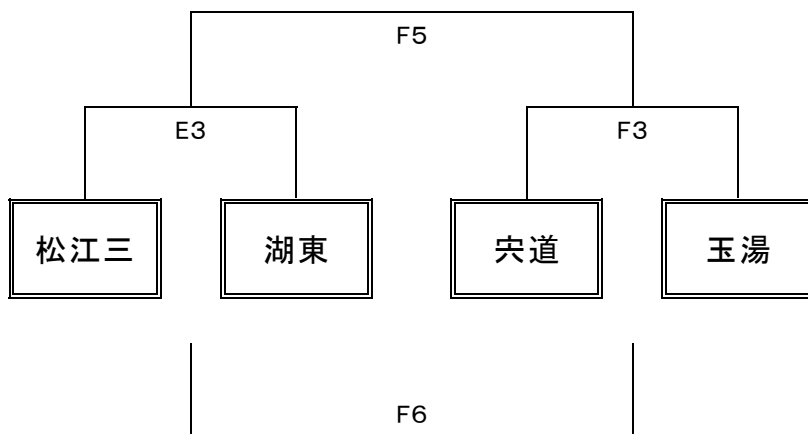

予選順位 《い》

| | | |
|----|-------|---|
| 1位 | _____ | 中 |
| 2位 | _____ | 中 |
| 3位 | _____ | 中 |
| 4位 | _____ | 中 |

《う予選リーグ》

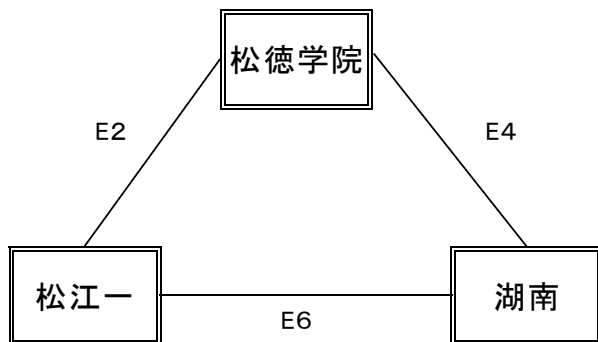

予選順位 《う》

| | | |
|----|-------|---|
| 1位 | _____ | 中 |
| 2位 | _____ | 中 |
| 3位 | _____ | 中 |

※リーグ戦の順位決定方法は男子の順位決定方法に準ずる

試合時間 ①9:00～ ②10:20～ ③11:40～ ④13:00～ ⑤14:20～ ⑥15:40～

【女子決勝トーナメント】 10月12日(金)東出雲体育館、13日(土)松江市総合体育館サブアリーナ

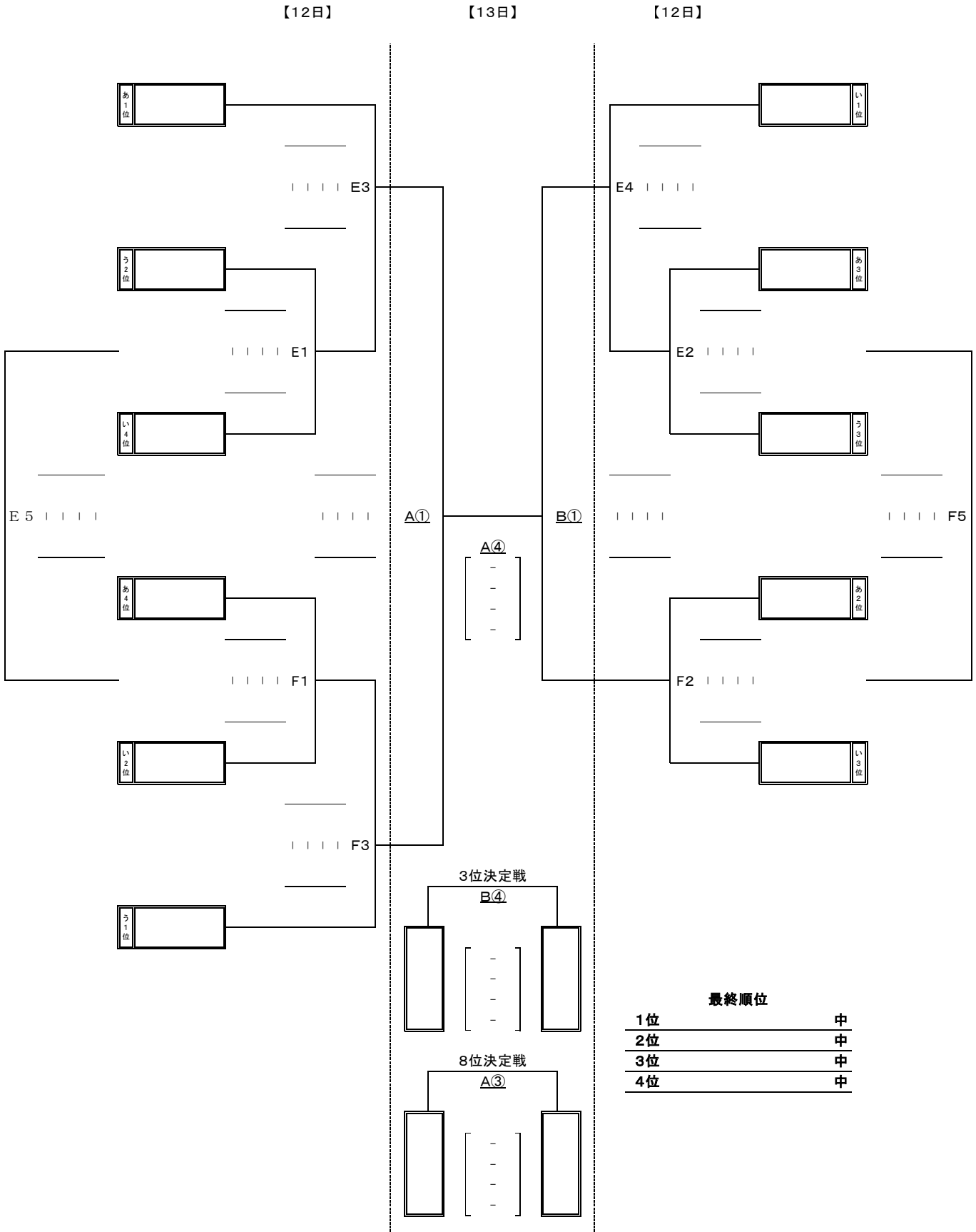

試合時間 ①9:00~ ②10:20~ ③11:40~ ④13:00~ ⑤14:20~